



شركة مصفاة البترول الاردنية المساهمة المحدودة
عمان - الأردن

مناقصة رقم :- (126 / 2024) رقم طلب المواد (24010888) توريد وتركيب وتشغيل كاميرات نظام مراقبة تلفزيونية في مستودعات الرئيسية في الزرقاء وتطوير برمجيات نظام الإطفاء للكشف عن الحرائق -تسليم مفتاح.

الموضوع: - دعوة للاشتراك في مناقصة محلية

ترغب شركة مصفاة البترول الاردنية بشراء المواد المبينة تفصيلها ومواصفاتها الفنية في الكشف المرفق وباعتباركم مورداً لهذه المواد نوجه هذه الدعوة لكم للاشتراك بالمناقصة اعلاه وتقديم عرض سعر للمواد المطلوبة إذا وجدتم ان بإمكانكم تنفيذها مع الالتزام بكافة الشروط والمواصفات وفيما يلي الشروط العامة للمناقصة: -

1. يقدم العرض (نسختين) قبل الموعد المحدد ادناه ضمن ظرف مغلق ومختوم مبيناً عليه رقم المناقصة وتاريخ الاغلاق واسم وعنوان المناقص ويسلم باليد الى (دائرة المشتريات الإدارة لعامة - جيل عمان - الدوار الأول) ولا يقبل اي عرض يرسل بالفاكس نهائياً.

2. يجب ان يكون العرض مروس باسم وعنوان المورد موقعاً ومختوماً بالخاتم الرسمي للمناقص ومرفقاً بصورة الشروط موقعة ومختومة منه لتأكيد التزامه بكافة الشروط والمواصفات وكذلك تقديم نسخة من السجل التجاري وريخصة المهن

3. على المناقص تثبيت الاسعار الافرادية والاجمالية على عرضه رقماً وكتابة بخط واضح دون تصحيح او كشط او محو.

4. على المناقص بيان الامور التالية في عرضه بوضوح: -

- شمول السعر لضريبة المبيعات 16% او اية نسبة تحدد بعرض السعر والرسوم الجمركية.
- في حال وجود اي خدمة اضافية يراد تقديمها في العرض وغير واردة في مواصفات طلب المواد او امر الشراء يجب ان يتم ذكرها بالتفصيل وان يتم بيان كلفتها المالية بشكل واضح.
- مدة صلاحية الاسعار (يجب الا تقل عن (90) يوم من تاريخ تقديم العرض وخلاف ذلك يحق للمصفاة استبعاد العرض).
- اجور النقل الى مستودعاتنا في الزرقاء يجب ان تكون مشمولة ضمن السعر المعروض.
- ان تكون المواد المعروضة جديدة وغير مستعملة او مجندة وخالية من العيوب مع بيان سنة الصنع.
- ان يحدد منشأ البضاعة والالتزام بتقديم شهادة بلد المنشأ وتحديد اسم الشركة الصانعة، مدة التوريد، مكان التسليم علماً ان مكان التسليم مستودعاتنا في (الزرقاء).
- تثبيت السعر الافراي والاجمالي رقماً وكتابه بخط واضح دون شطب او تعديل.

صبا



5. على المناقص تقديم شهادة منشأ عند توريد المواد (مصنفة اصولاً او تشير للبيان الجمركي)
6. الشركة غير ملزمة بالإحالة على اقل الاسعار ويحق لها رفض اي عرض دون ابداء الاسباب.
7. يحق للشركة الغاء المناقصة او اعادة طرحها او شراء جزء منها او التعديل على الكميات المطلوبة دون بيان الاسباب ودون ان تتحمل اي مسؤولية أياً كان نوعها.
8. على المناقص عدم مراجعة اي جهة فنية في الشركة الا بالتنسيق مع دائرة المشتريات.
9. المواد المطلوبة خاضعة للزيادة والنقصان بنسبة $\pm 25\%$.
10. يلتزم المناقص بقبول الإحالة الجزئية.
11. يلتزم المناقص بتقديم عينات حسب القياس المطلوب وشهادات الفحص المبينة في الشروط المرفقة او كتالوجات لأي من البنود المطلوبة مع العرض.
12. يلتزم المناقص بدفع قيمة طوابع الواردات والبالغة (6) بالآف على قرار الاحالة خلال عشرة ايام من تبليغه بالقرار.
13. على المناقص تقديم كفالة حسن تنفيذ غير مشروطة بنسبة 10% من القيمة الاجمالية (بعد الاحالة) لحين استلام المواد والموافقة عليها.
14. يتم دفع ثمن المواد المشتراة بعد استلام المواد في مستودعات الشركة وبعد صدور سند استلام يؤكد استلامها كاملة ومطابقة للشروط والمواصفات.
15. في حال تأخير/ توريد او تنفيذ المناقصة حسب ما تم الاتفاق عليه يتوجب عليكم غرامة قدرها (20) دينار اردني عن كل يوم تأخير.
16. في حال اخلال المتعهد المحال عليه المناقصة باي من التزامات، يحق للشركة الغاء الاحالة وللجوء الى طرف ثالث دون الحاجة لأي اخطار او اذار عادي او عدلي ودون الحاجة لمراجعة القضاء وتحميل المتعهد كافة التكاليف المترتبة على ذلك.
17. تعتبر هذه الشروط جزءاً لا يتجزأ من المناقصة وعلى المورد الالتزام بما جاء فيها.
18. اخر موعد لقبول واستلام العروض الساعة الثالثة من ظهر يوم الخميس الموافق 2024/08/29 وتسلم لدائرة المشتريات - الادارة العامة - جبل عمان - الدوار الأول - الطابق الأول - مكتب 10

خيار



19. في حال وجود أي استفسار يتم إرساله بالبريد الإلكتروني على العنوان (Purchasing@jopetrol.com.jo).

20. يجب ان تكون الفاتورة المقدمة من قبلكم في حال شراء السلع او تقديم خدمة وفقاً لنظام تنظيم شؤون الفوترة والرقابة عليها رقم (34) لسنة 2019 وسيتم رفض أي فاتورة لا تكون وفقاً للنظام أعلاه.

22. تاريخ الزيارة يوم الثلاثاء الموافق 2024/08/19 الساعة 9:30 صباحاً في مبنى إدارة المصفاة/ وحدة أنظمة المعلومات/الزرقاء

كما يشترط تقديم البيانات التالية على الفواتير الصادرة من قبلكم: -

الاسم الكامل للشخص أو الشركة أو المفوض بالتوقيع وختم الشركة الرسمي أو المفوض بالتوقيع وتوقيعه.

الرقم الوطني الكامل للشخص أو الشركة أو المفوض بالتوقيع.

العنوان الكامل بالإضافة إلى رقم الهاتف والصندوق البريدي والرمز البريدي.

الرقم الضريبي للشخص أو الشركة إن وجد.

حان



**JORDAN PETROLEUM REFINERY
CO. LTD.**

**شركة مصفاة البترول الأردنية المساهمة
المحدودة**

Supply , installation and operation
surveillance system cameras in the main
warehouses in zarqa, and Software
development, and linking the CCTV
system with the Fire Detection System

توريد وتركيب وتشغيل كاميرات نظام مراقبة تلفزيونية في
المستودعات الرئيسية في الزرقاء وتطوير برمجيات نظام
المراقبة التلفزيونية لربطه مع نظام الاطفاء للكشف عن
الحرائق

- TURN KEY PROJECT-

- مشروع تسليم مفتاح-

1- قائمة المواد المطلوبة

Item No	Description	Manufacture	QTY	
1	Bullet Motorized Camera	Adler	7	
	IMAGE SENSOR			1/2.7" Progressive scan CMOS
	PIXELS			5.0 Megapixel 2880 (H) × 1620(V)
	MIN. ILLUMINATION			Color 0.004Lux@F1.2 (AGC ON), B/W 0 Lux@F1.2 (IR ON)
	LENS			2.8 – 12mm Motorized Lens (Ø14)
	SHUTTER SPEED			Auto (1/5s ~ 1/20000)
	DAY / NIGHT			IR cut filter with auto switch (Day/Night/Auto/Schedule)
	WIDE DYNAMIC RANGE			True Ultra WDR Support >= 120db
	IMAGE FEATURES			BLC, White Balance (Auto/Manual/Indoor), AGC
	IRIS			Auto /Manual
	S/N RATIO			>55dB
	BACKLIGHT			Off / WDR / BLC / HLC
	Video Compression			H.265/ H.265+ / H.264 / H.264+ Support
	Encoding Speed			Main Stream Extra Stream
	Snapshot			Fastest Ifps JPEG capture
	Ethernet			RJ-45 (10/100Base-T)
	Network Functions			HTTP,TCP/IP,ARP,ICMP,RTSP, RTP,UDP,RTCP,SMTP,FTP,DHCP, DNS,DDNS,PPPOE,UPNP,NTP,SNMP
	Remote Operation			Monitor, Playback, System setting, File download, Log information, Maintenance & Upgrade
	Alarm			2 Input / 1 Output
	PROTECTION GRADE			IP67, IK10 Body
Operating Environment	-22°C~+70°C,			
ONVIF	ONVIF Profiles.			
2	Adler Guard camera 1CH license pure software on VMware for third party servers, support video wall matrix, recording server failover support, and central management client	Adler	7	
3	L2 managed PoE fiber switch with 24x 10/100/1000M RJ45 ports and 2x10/100/1000M RJ45 ports and 2*100/1000M SFP fiber slot ports(combo port), include 2 SFP.	-----	1	

4	Software development, programming and CCTV integration with the Fire Detection System (ABB Compact HMI 6.1.1)	Adler	1	
5	Adler ADZK4030R-w40, PTZ 4.0M, H.265 / H.264, Realtime stream, 40 x Optical Zoom, 220M Infrared Distance, True WDR, Auto Tracking, Recognition Functions, Auxiliary, Wiper Support	Adler	12	
	IMAGE SENSOR			1/2.8" Progressive scan Starlight CMOS
	PIXELS			4.0 Megapixel (2688 x 1520)
	MIN. ILLUMINATION			Color : 0.0002lux @ (F1.5, AGC On) BW : 0.0001 @ (F1.5, AGC On), 0lux with IR
	SHUTTER SPEED			1 ~ 1/30,000s
	DAY / NIGHT			Auto (ICR) / Color / BW
	WIDE DYNAMIC RANGE			WDR Support up to 120db
	FOCAL LENGTH			5.4 ~ 220m , 40x Optical, 16x Digital
	IRIS			Auto /Manual
	S/N RATIO			>55dB
	BACKLIGHT			Off / WDR / BLC / HLC
	IR DENSITY			180 ~ 220m
	Video Compression			H.265 / H.264 / MJPEG
	Encoding Speed			Main Stream Extra Stream
	Snapshot			Fastest Ifps JPEG capture
	Ethernet			RJ-45 (10/100Base-T)
	Network Functions			HTTP,TCP/IP,ARP,ICMP,RTSP, RTP,UDP,RTCP,SMTP,FTP, DHCP,DNS,DDNS,PPPOE, UPNP,NTP,SNMP
	Remote Operation			Monitor, Playback, System setting, File download, Log information, Maintenance & Upgrade
	Alarm			4 Input / 2 Output
	PROTECTION GRADE			IP67, IK10 body, TVS 6000V lightning protection, surge protection voltage transient protection
Operating Environment	-22°C~+70°C,			
ONVIF	ONVIF Profiles.			
PAN / TILT RANGE	360° Endless / -20° ~ 90° (Auto Flip)			
PAN/TILT SPEED	Pan manual speed: 0.1° ~ 240°/s; Pan preset speed: 300°/s Tilt manual speed: 0.1° ~ 160°/s; Tilt preset speed: 240°/s			
PRESET	512			

6	Adler Guard camera 1CH license pure software on VMware for third party servers, support video wall matrix, recording server failover support, and central management client	Adler	2
7	27" T35F FHD IPS 75Hz AMD Free sync 3-Sided Borderless Monitor	Samsung	1
8	Dynamic Crystal Color UHD Digital Signage for Business, QMC, slimmest display in Samsung's UHD Signage, ultra-slim 28.5mm depth optimizes space. Dynamic Crystal Color, over one billion shades, delivers an immersive viewing experience. Industry-leading technology, powered by Quantum Processor Lite 4K	Samsung	1
9	Outdoor Managed network switch: Type: POE ethernet rugged industrial switch Origin: USA, Canadian or European Speed: Fiber Gigabit port for uplink	-----	1

2- مواصفات عامة

Managed Network Switch	Indoor Aggregation: Type :POE Ethernet switch. Origin :USA , Canadian or European Speed :Fiber Gigabit ports Indoor Core: Type : Ethernet switch. Origin :USA , Canadian or European Speed :Fiber Gigabit ports for uplink Indoor Edge: Type :POE Ethernet industrial switch Origin :USA , Canadian or European Speed :Fiber Gigabit ports for uplink Network switches should be decided as per the requirement.
SFPs	Original SM, no converters to be used.
UTP Cabling	Cat. 6 Well-Known Certified brand (R&M, Banduit, Leviton ...etc), weather proof (Outdoor rated) UTP cable for any outdoor installation.
UTP Organizer	Box type (In each Cabin)
Fiber patch	Well-Known brand (R&M, Banduit, Leviton, Corning..etc)
Fiber Cabling	Well-Known brand (R&M, Banduit, Leviton, Corning). Spare 2 cores for each connection.
UPS	Well-Known brand, Autonomy time for valve regulated lead acid batteries shall not be less than 15 minutes for all the system. (Certificate Should be Provided). Will be for the NVR and 7 cameras (from Item 1-4) in the camera table.
Metal Poles	Galvanized 4" diameter, 3 mm thickness, 6 meter high above the ground (depends on the site requirement). To be fitted with the standard galvanized mounting plate, secured service hatch to allow wiring connections at pole base, metal stopper at top

	of pole. All metal works should be weather and lightning proof with appropriate earthing . Concrete base details in Appendix A
PC (HP ,Dell)	Intel Core I7 2TB HDD, 16GB RAM, DVD-RW, + 23" HD Screen

3- شروط ومجال العمل:

- The purpose is to set specifications for, design, supply, installation, testing and commissioning of an CCTV system in Main warehouses in Zarqa ,and Firefighting Department, Software development, and integrate the CCTV system with the Fire Detection System (ABB Compact HMI 6.1.1).
- The system thus proposed should be scalable and have capability of integration with future systems.
- The successful bidder should have support person designated for the site with telephone number.
- Comprehensive design, materials (components and auxiliary) specifications, installation drawings and operation instructions shall be clearly specified in the offer.
- The network design should be based on the Hierarchical internetworking model, or three-layer model.
- Drawings showing arrangement of offered systems, equipment with respect to each other, as well as layout drawings showing dimensions required for installing the equipment shall be provided with the offer.
- The required systems and each part of the systems shall be certified ,having **certification** mark by international approved certification office, institute, and laboratory...etc., such as UL or equal, to be specified in the offer.
- Specify name of manufacturer, origin of the offered materials.
- It is the full responsibility of the Contractor to visit the site to collect all necessary data to build a full function system.
- The Company has the right to cancel any part or the whole tender or increase or decrease the required quantities depending on the Company's requirements.
- The whole system shall be put in a comprehensive test run and commissioning test for at least **two weeks** during which each equipment or element of the system shall be certified.

- The Contractor shall arrange a training program for the local operational staff with detailed operation , administration and maintenance procedure of the equipment.
- Install & configure the required cameras in the site.
- Install, configure & connect the Recording Devices with the control room.
- Setup the display monitors in the control room.
- All the cables must be ducted in a metal tubes where applicable. The connection between the buildings should be based on fiber cabling.
- All electrical work, mechanical and civil work is the responsibility of the contractor shall be conducted, walls and any other fixtures must be returned to the original state including fillings and painting work. Exposed pipes should metal
- The work shall be **Turnkey Job**, including installation, termination, cabling , labeling and training at both camera and NVR ends.
- Documentation shall be included at the project completion.
- On-site warranty to be for **One years** including parts and labor.
- **Price for the maintenance contract following 1 years warranty to be mentioned based on the percentage of this project (parts & labor)**. Warranty includes hardware, software, network items, onsite replacement and maintenance support.

4- الأعمال الكهربائية

- 1-Suitable for explosion proof installations , Galvanized, NPT threaded, Sch 40.
- 2-The pipe shall be filled with Maximum 40% of its overall cross surface area.
- 3-Cable entries (cable glands) shall be suitable to equipment marking.
- 4-If pipe fittings are used then they shall be suitable to area classification and marking of installed equipment.

Method of installation:

- 1-At Underground areas method of installation to be in the PVC pipes .
- 2-For above ground cables shall be install inside galvanized steel pipes.
- 3-Explosion proof Y seal Fitting shall be installed 50 Cm before cable entry to enclosure.
- 4-Hazardous area classification shall be followed, at classified areas certified explosion proof equipment shall be used.
- 5-The installation shall follow standard BS 7671 latest edition "electrical installation in hazardous area" or any equivalent standard.

Earthing:

- 1-Each metallic (**including Poles & Cameras**) structure shall be earthed. Connection shall be to nearest earthing bus bar, in case there is no bus bar then copper bus bar shall be installed with suitable no of holes(openings) along it.
- 2-The electronic equipment and devices (camera, hub, switch,) shall be connected to earth via point of connection installed at the device.
- 3-Where there are a special conditions for connection from the device manufacturer then they shall be followed strictly.
- 4-Earthing resistance shall be less than 5 ohms where there is a need to improve this value the contractor shall made the required modification (adding earthing pits, adding salt and coal,.... etc).
- 5-Earthing shall follow IEC, API standard requirements.

Cable Selection:

- 1-All power cables shall be copper, stranded type, PVC Insulated and PVC sheathed.
- 2-Minimum cross sectional area of power cable shall be not less than 2.5 mm².
- 3-Cable selection shall take into account load requirements in amperes and Voltage drop calculations shall be taken into account. It shall not exceed 2.5% to furthest point of installation.
- 4-At process area and areas where there are hydrocarbons then the cable shall be hydrocarbon resistance type.

Surge Arrestors:

- 1-The contractor shall study the need to install surge arrestors at project area.
- 2-The surge arrestor shall be installed with a separate earthing pit and earthing bus bar.

5- الاعمال المدنية:

- 1- حفريات لخنادق الألياف الضوئية وتشمل الطمم وإعادة الوضع الى ما كان عليه ونقل قناصز الأنتقاص والطمم الى مكب خارج أراضي المصفاة في أماكن مصرح بها.
- 2- لتنفيذ الحفريات في المناطق الترابية يرجى الرجوع الى المخططات المرفقة.
- 3- لتنفيذ الحفريات في الشوارع والساحات الإسمنتية والإسفلتية يرجى الرجوع الى المخططات المرفقة.
- 4- لإنشاء مناهل كوابل الألياف الضوئية والكهربائية يرجى الرجوع الى المخططات المرفقة، على ان تكون المسافة ما بين منهل و آخر 60 م ومنهل عند كل زاوية.
- 5- أن تكون أغطية المناهل كالتالي:
 - أ- غطاء معدني مطري من نوع Medium Duty في المناطق الترابية.
 - ب- غطاء معدني مطري من نوع Heavy Duty في المناطق الإسفلتية والخرسانية.
- 6- لإنشاء القواعد الخرسانية الخاصة بأعمدة الكاميرات يرجى الرجوع الى المخططات المرفقة.
- 7- أن يتم تركيب مصدات لجميع الأبراج وأعمدة الكاميرات

6- إجراءات زيارة الموقع:

- على الشركات الراغبة بالمشاركة وزيارة الموقع / الزرقاء التواصل مع دائرة المشتريات / قسم التجهيزات العامة لارسال صورة عن هوية الأشخاص المشاركين بالزيارة وصورة عن رخصة السيارة وذلك لعمل التصاريح اللازمة
- تاريخ الزيارة يوم الثلاثاء الموافق 2024/08/19 الساعة 9:30 صباحا في مبنى إدارة المصفاة / وحدة أنظمة المعلومات / الزرقاء.

Appendix A

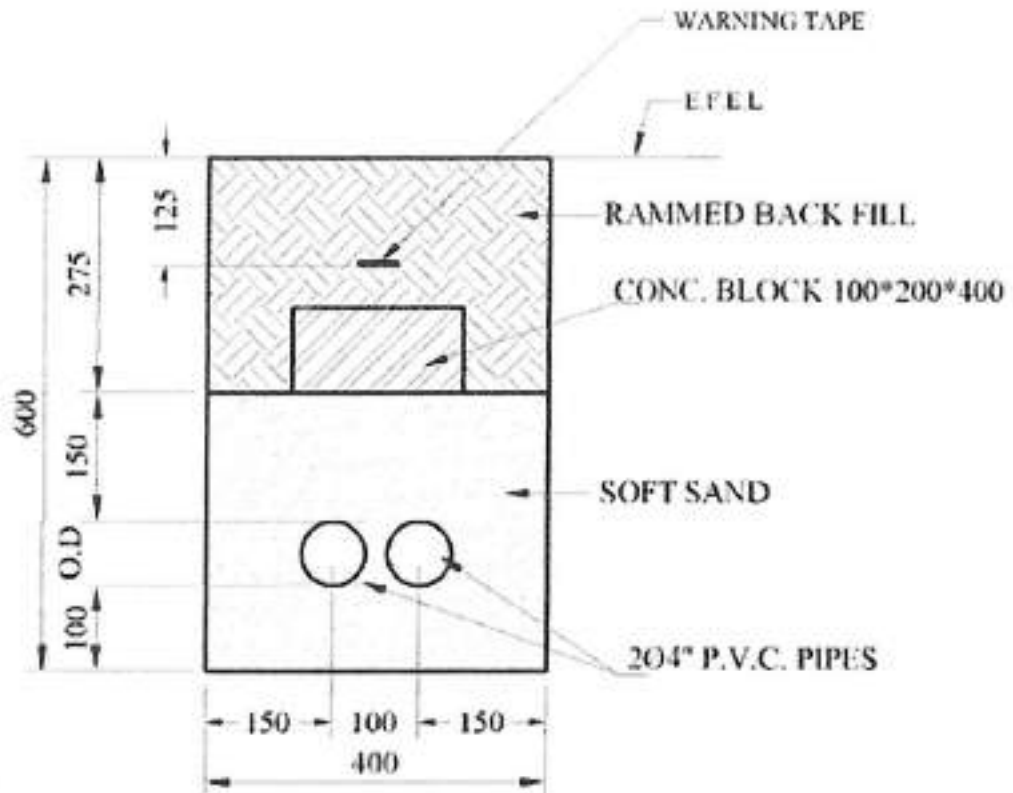

SECTION A-A

1:10

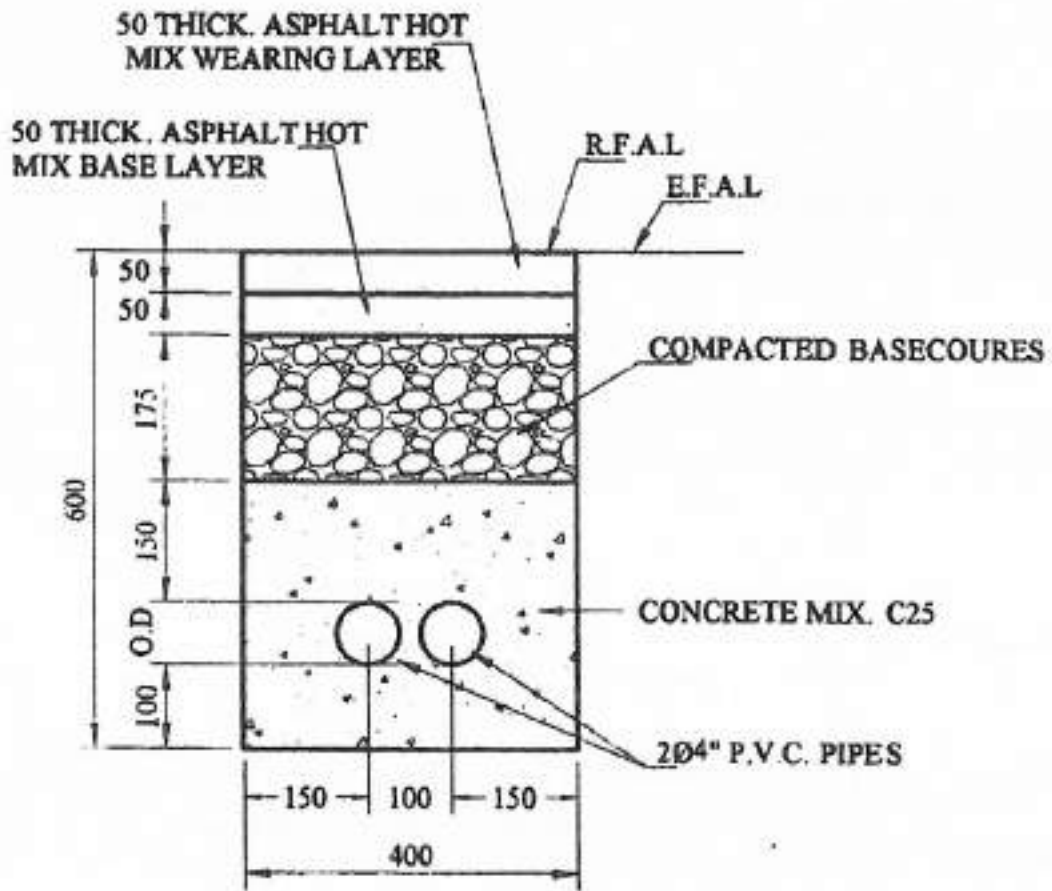

SECTION B-B

1:10

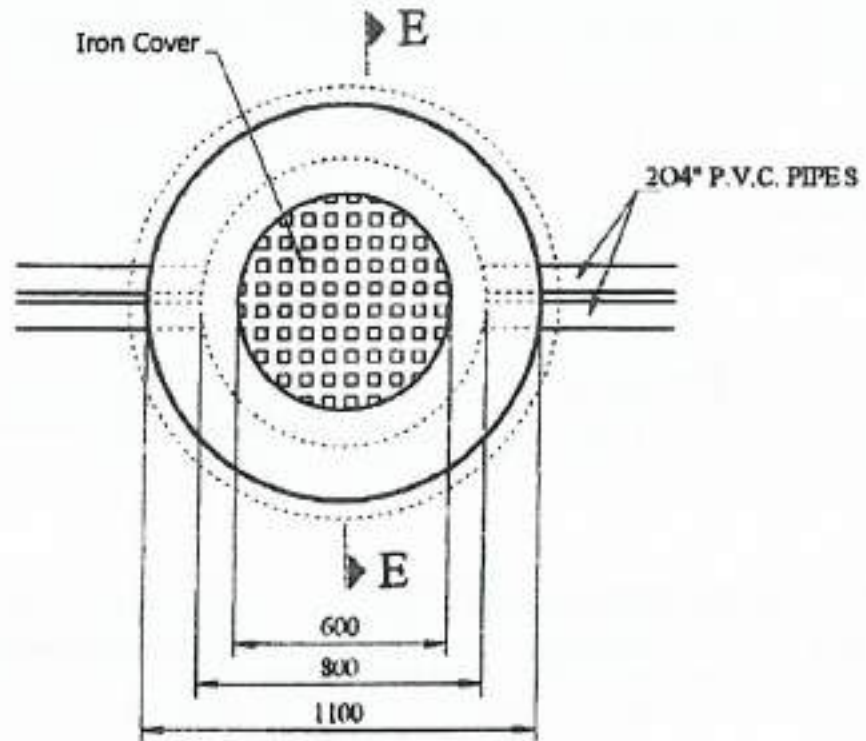

**TYPICAL COMMUNICATION
MANHOLE PLAN**

1:20

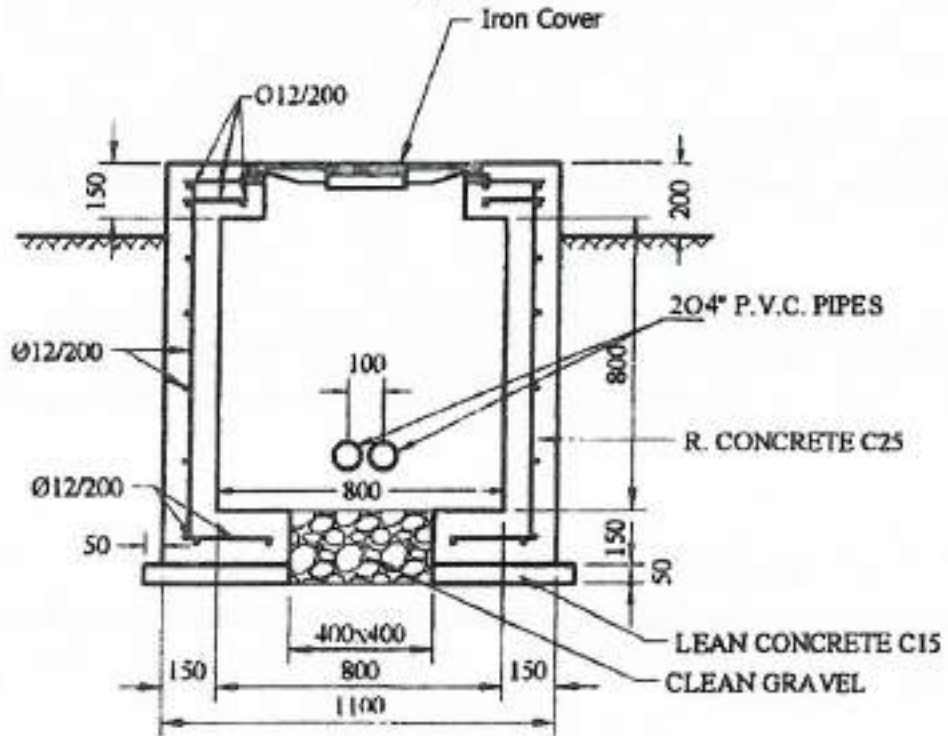

SECTION E -E

1:20

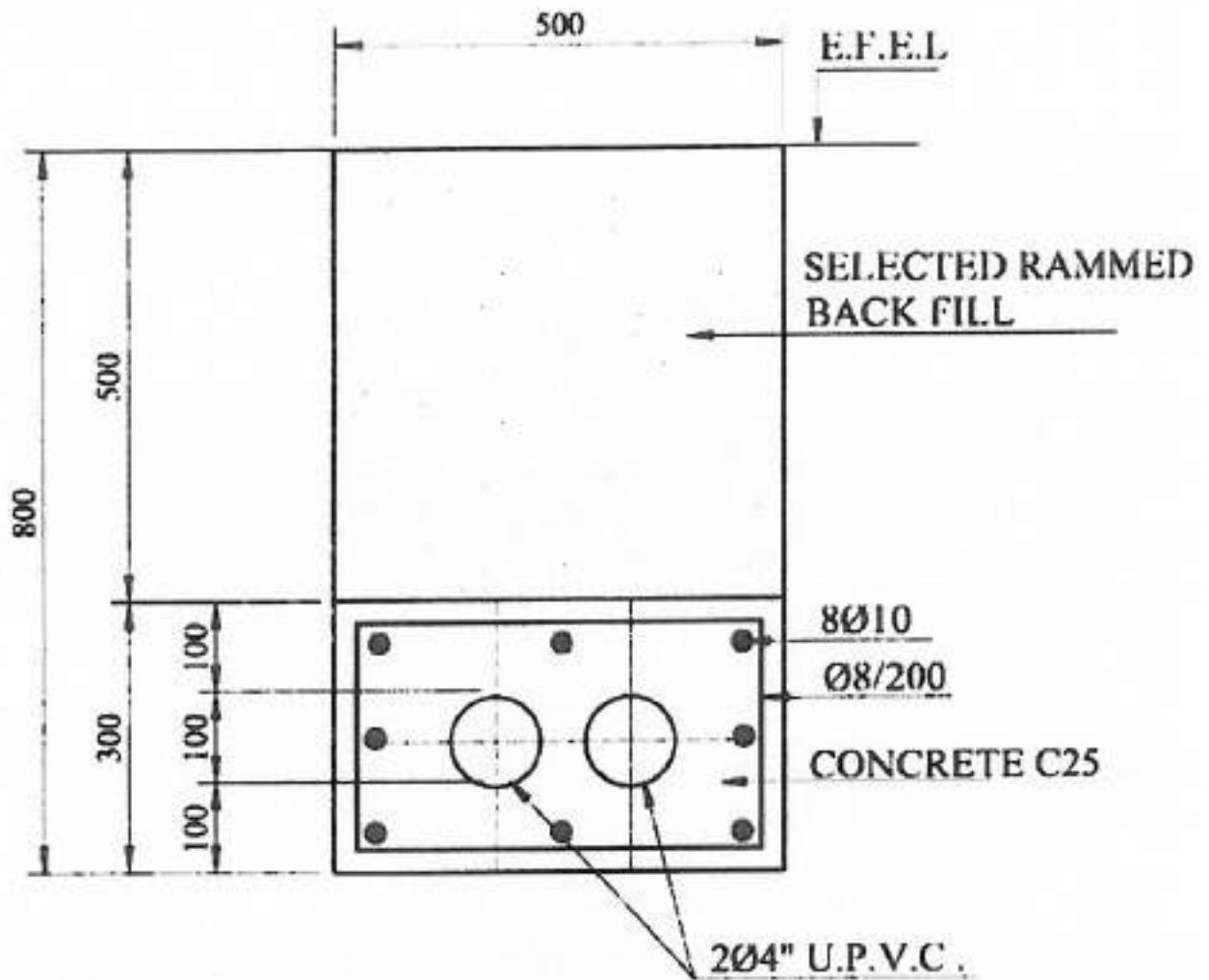

U.P.V.C. PIPE ENCASEMENT TYPICAL
DETAIL

SECTIONS (F - F)

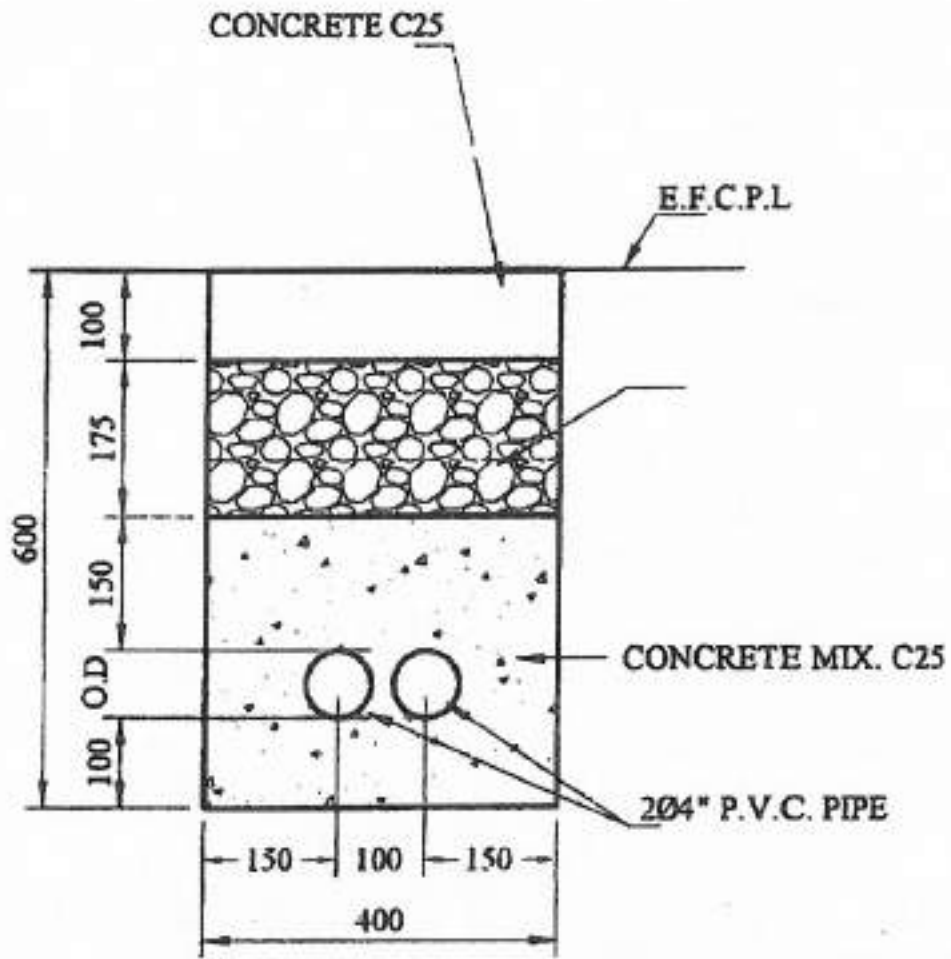

SECTION G-G

1:10

القاعدة الخرسانية الخاصة بأعمدة الكاميرات

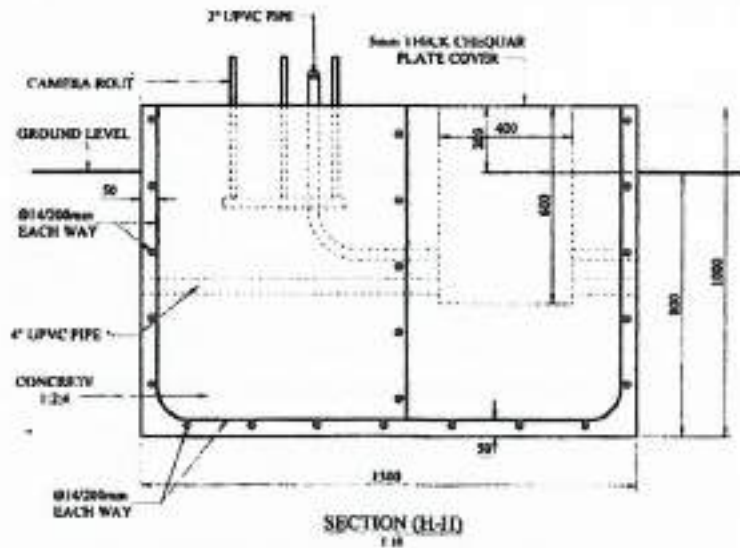
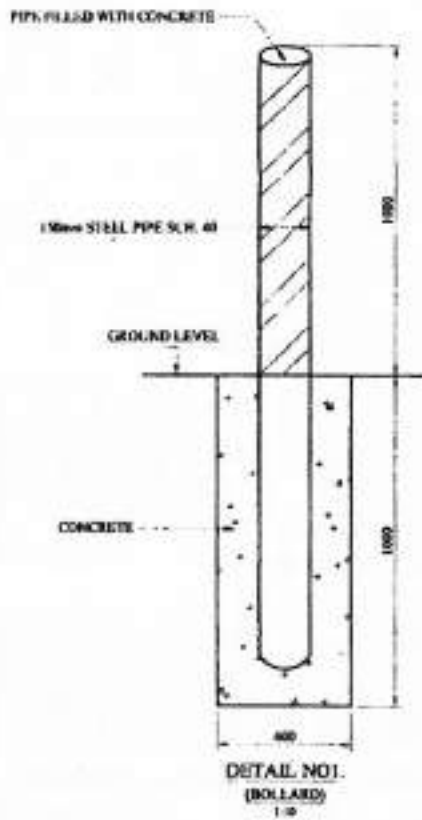
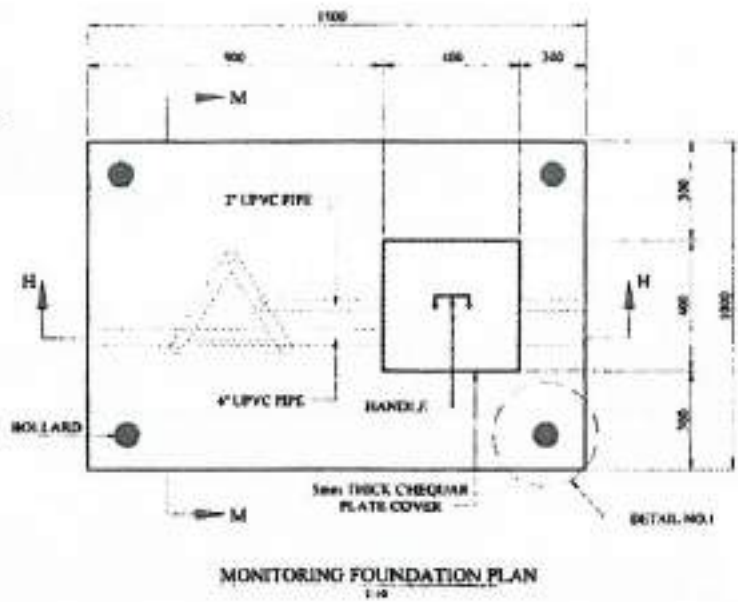
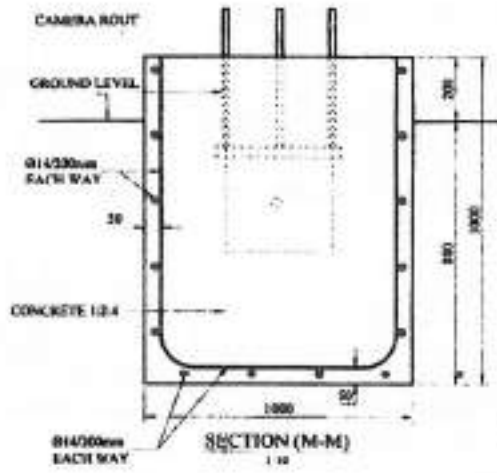

مواقع الكاميرات المراد ربطها مع نظام الإطفاء	
استبدال	كاميرا متحركة مقابل خزان رقم 10
استبدال	كاميرا متحركة مقابل خزان S102
استبدال	كاميرا متحركة مقابل خزان 184
استبدال	كاميرا متحركة مقابل مصبات التحميل ب / كرويات 13
استبدال	كاميرا متحركة مقابل خزان S305
استبدال	كاميرا متحركة مقابل خزان S304
استبدال	كاميرا متحركة على الجبل برج البركة
استبدال	كاميرا متحركة على الجبل برج مقابل الشعلة
استبدال	كاميرا متحركة مقابل مصبات التحميل ب
استبدال	كاميرا متحركة منطقة تفريغ النفط الخام
إضافة جديدة	كاميرا متحركة / برج مقابل خزان 15-13 النفط الخام
إضافة جديدة	كاميرا متحركة / برج مبنى الإدارة الجديدة

جدول ييرات المراقبة ومكانها / (المستودعات)

عدد الكاميرات 7

الرقم	الموقع	موقع التركيب	الغاية	العدد	النوع والعدسة
1	الهجر الجنوبي	مقابل بوابة الاستلام	مراقبة استلام الاختام	1	Bullet
2	الهجر الجنوبي	منطقة استلام الاختام الانكماشية	مراقبة استلام الاختام	1	Bullet
3	الهجر الجنوبي	منطقة تخزين الاختام الانكماشية الاولى	مراقبة ومتابعة الحركة على الاختام	1	Bullet
4	الهجر الجنوبي	منطقة تخزين الاختام الانكماشية الثانية	مراقبة ومتابعة الحركة على الاختام	1	Bullet
5	الهجر الجنوبي	منطقة تخزين الاختام الانكماشية الثالثة مقابل الباب	مراقبة ومتابعة الحركة على الاختام	1	Bullet
6	الهجر الجنوبي	منطقة تخزين اختام الصحاريج المعدنية الاولى	مراقبة ومتابعة الحركة على الاختام	1	Bullet
7	الهجر الجنوبي	منطقة تخزين اختام الصحاريج المعدنية الثانية	مراقبة ومتابعة الحركة على الاختام	1	Bullet

Jordan Petroleum Refinery Company Quote Order

Order Number 24010381 OQ 00001

Branch/Plant F716301
Order Date 26/06/2024
Request Date 26/06/2024
Freight Handling

Delivery Instructions

Line No.	VOCAB Number	Description	Part Number	Drawing Number	Ordered Quantity	Unit	Unit Price	Supplier Offer	Original Order No	Orig Type	LineNo
1		CCTV Camera& developing the existing CCTV systems(Adler)			1,000	LS			24010381 OQ	1	1

to connect with freighting system (ABB compact HMI 6.1.1) Specifications and quantities are in the attached sheets

Purchasing Manager :

Remarks of Purchasing Department :

.....
.....